

21. Założyć koło pasowe wału korbowego.

Dokręcić

Dokręcić śrubę koła pasowego wału korbowego momentem 23 N·m (17 lb-ft).

22. Zamontować zespół mocowania silnika. Patrz: ["Zespół mocowania silnika"](#) w tym rozdziale.
23. Założyć pomocniczy serpentynowy pas napędowy. Patrz: „Pasek klinowy” w tym rozdziale.

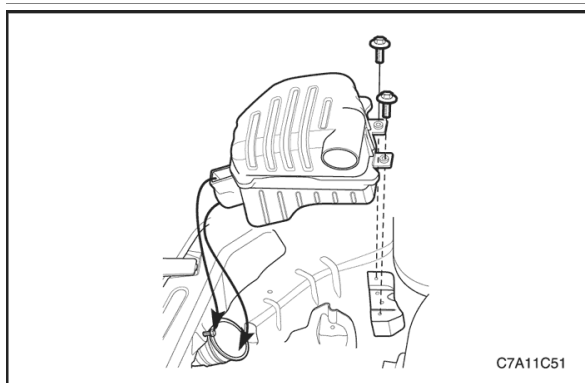

24. Zamontować przednią osłonę silnika. Patrz: [9R - Przednia część nadwozia](#).

25. Założyć prawe przednie koło. Patrz: [rozdział 2E - Opony i koła](#).

26. Zamontować zespół filtra powietrza. Patrz: ["Zespół filtra powietrza"](#) w tym rozdziale.

Dokręcić

Dokręć śruby obudowy filtra powietrza momentem 6 N·m (53 lb-in).

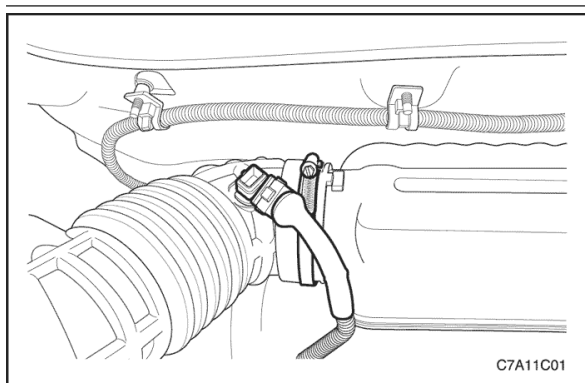

27. Podłączyć złącze czujnika IAT.

28. Podłączyć ujemny przewód akumulatora.

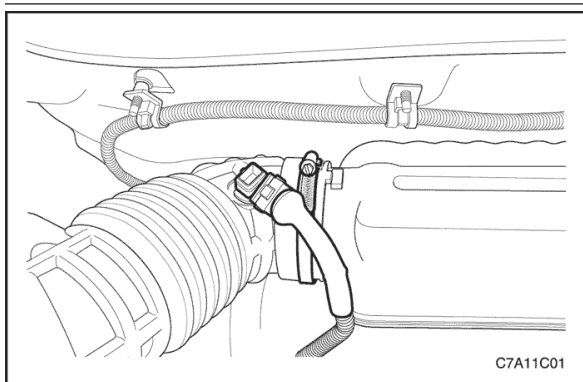

Pasek rozrządu

Postępowanie przy demontażu

1. Odłączyć ujemny przewód akumulatora.
2. Odłączyć złącze czujnika temperatury powietrza dolotowego (IAT).
3. Zdjąć osłonę ozdobną silnika.
4. Odłączyć giętki przewód odpowietrzający oraz przewód PCV od pokrywy głowicy cylindrów.

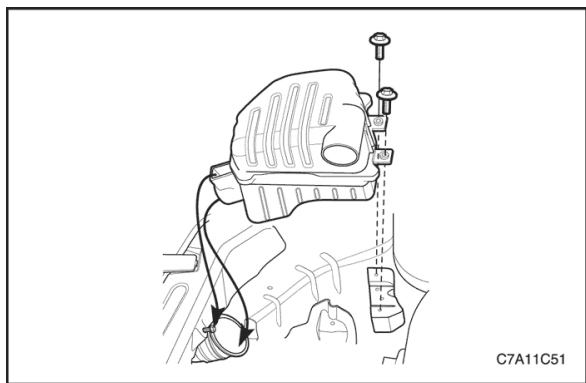

C7A11C51

5. Wyjmij zespół filtra powietrza. Patrz: "Zespół filtra powietrza" w tym rozdziale.
6. Zdjąc prawe przednie koło. Patrz: [rozdział 2E - Opony i koła](#).
7. Zdjąc przednią osłonę silnika od strony prawego przedniego koła.

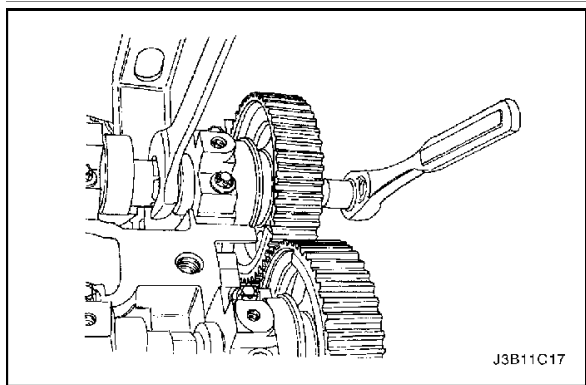

J3B11C17

8. Zdjąc pasek klinowy akcesoriów. Patrz: [„Pasek klinowy”](#) w tym rozdziale.
9. Wymontować koło pasowe wału korbowego.
10. Wymontować zespół mocowania silnika. Patrz: ["Zespół mocowania silnika"](#) w tym rozdziale.

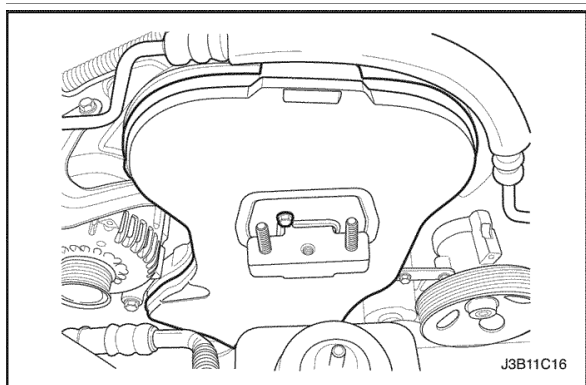

J3B11C16

11. Zdemonstować śruby przedniej osłony paska rozrządu.
12. Wymontować przednią osłonę paska rozrządu.

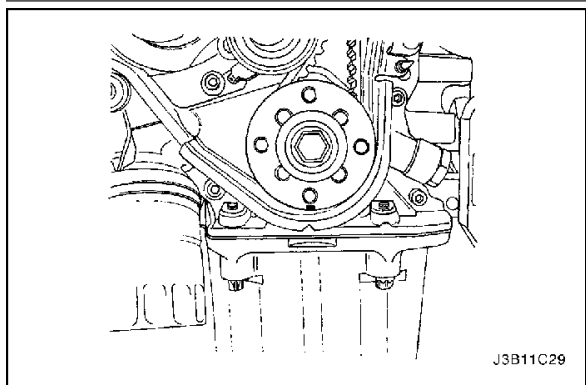

J3B11C29

13. Używając śruby koła zębatego wału korbowego, obracać wał korbowy w prawo, aż znak ustawienia rozrządu na kole zębatym wału korbowego ustawi się w jednej linii z wycięciem na spodzie tylnej osłony paska rozrządu.

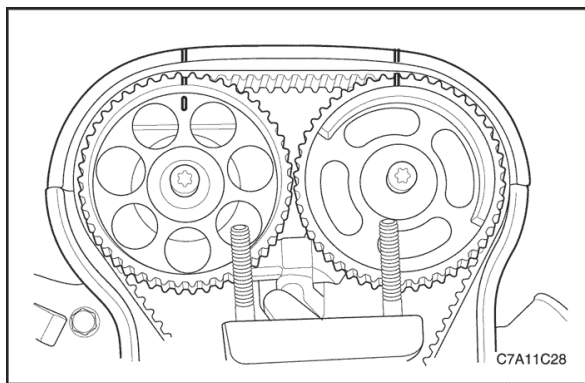

Uwaga: Koła zębate wałka rozrządu muszą być ustawione w jednej linii z wycięciem na pokrywie głowicy cylindrów. W przeciwnym przypadku zachodzi ryzyko uszkodzenia silnika.

14. Ustawić koła zębate w jednej linii z wycięciem na pokrywie głowicy cylindrów.

Ważne: Zastosować znak koła zębatego wałka rozrządu zaworów dolotowych dla koła zębatego wałka rozrządu zaworów dolotowych, a znak koła zębatego wałka rozrządu zaworów wylotowych dla koła zębatego wałka rozrządu zaworów wylotowych, ponieważ koła zębate są niezamienne.

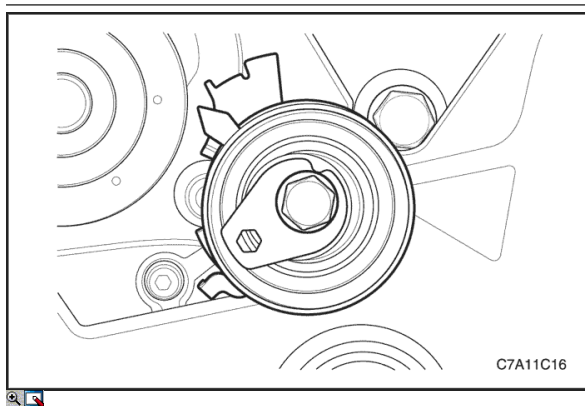

15. Poluzować śrubę automatycznego napinacza. Obrócić sześciokątny klucz, aby zwolnić naprężenia paska.
16. Zdemonstować pasek rozrządu.

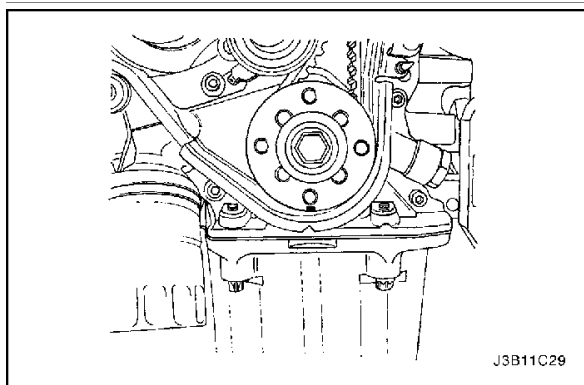

Postępowanie przy montażu

1. Wyrównać znak ustawienia rozrządu na kole zębatym wału korbowego z wycięciem na spodzie tylnej osłony paska rozrządu.

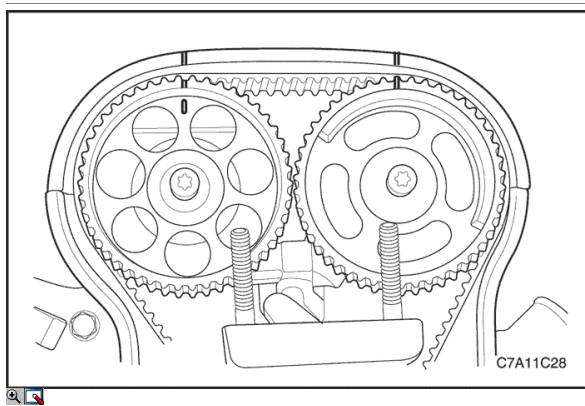

2. Ustawić znak ustawienia rozrządu na kołach zębatach wałka rozrządu w jednej linii stosując znak koła zębatego wałka rozrządu zaworów dolotowych dla koła zębatego wałka rozrządu zaworów dolotowych, a znak koła zębatego wałka rozrządu zaworów wylotowych dla koła zębatego wałka rozrządu zaworów wylotowych.

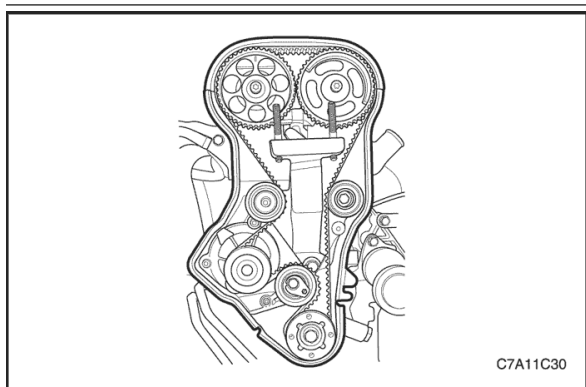

3. Założyć pasek rozrządu.

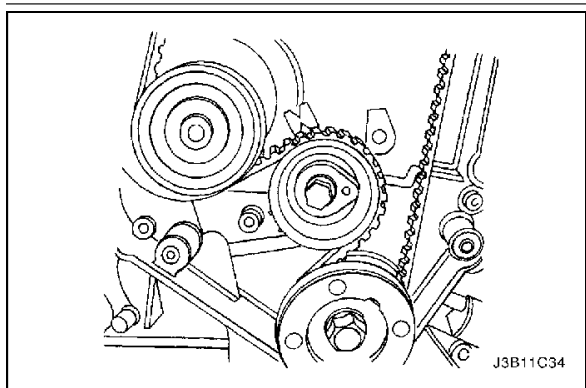

4. Obrócić sześciokątny klucz w prawo, aby naprężyć pasek. Obracać, aż strzałka ustawi się w jednej linii z wycięciem.
5. Zainstalować automatyczny napinacz.

Dokręcić

Dokręcić śrubę automatycznego napinacza momentem 25 N·m (18 lb-ft).

6. Obrócić wał korbowy o dwa pełne obroty w prawo używając śruby koła pasowego wału korbowego.
7. Sprawdzić ponownie strzałkę automatycznego napinacza.

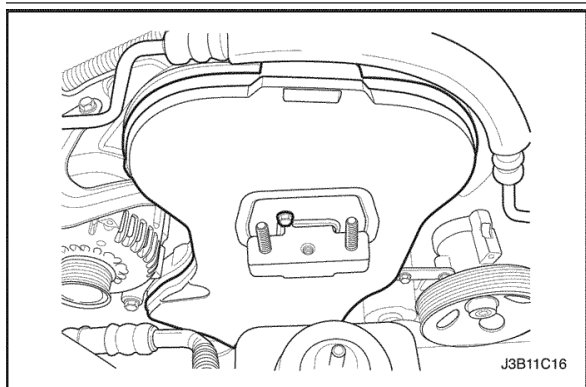

8. Założyć przednią osłonę paska rozrządu.

Dokręcić

Dokręcić śruby przedniej osłony paska rozrządu momentem dokręcenia 6 N·m (53 lb-in).

9. Zamontować zespół mocowania silnika. Patrz "[Zespół mocowania silnika](#)" w tym rozdziale.

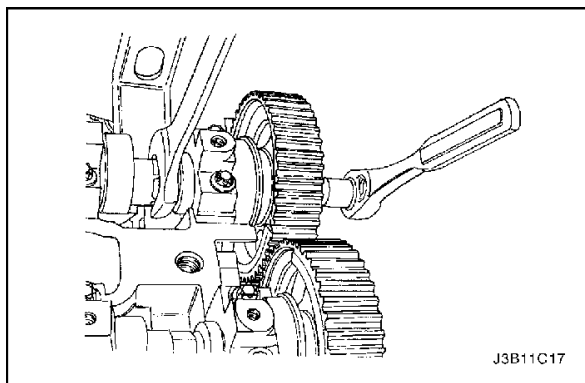

10. Założyć koło pasowe wału korbowego.

Dokręcić

Dokręcić śrubę koła pasowego wału korbowego momentem 23 N·m (17 lb-ft).

11. Założyć pomocniczy serpentykowy pas napędowy. Patrz: [Pasek klinowy](#) w tym rozdziale.

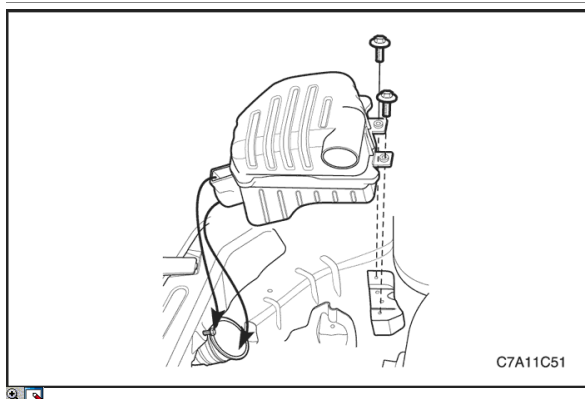

12. Zamontować przednią osłonę silnika od strony prawego przedniego koła.

13. Założyć prawe przednie koło. Patrz: rozdział 2E - Opony i koła. [Rozdział 2E. Opony i koła.](#)

14. Zamontować zespół filtra powietrza.

Dokręcić

Dokręcić śruby obudowy filtra powietrza momentem 6 N·m (53 lb-in).

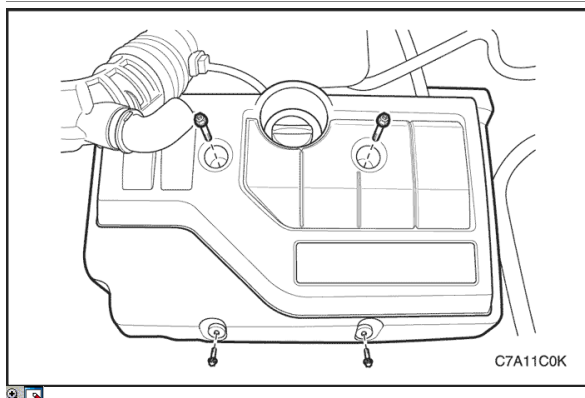

15. Podłączyć giętki przewód odpowietrzający oraz przewód PCV do pokrywy głowicy cylindrów.

16. Podłączyć złącze czujnika IAT.

17. Założyć osłonę ozdobną silnika.

18. Podłączyć ujemny przewód akumulatora.



© Copyright Chevrolet Europe Wszelkie prawa zastrzeżone