

Cruze



Wymiana stabilizatora wału korbowego - LLU, LDE - AT

Narzędzie specjalne

- EN-6625 Przyrząd do blokowania wału korbowego
- EN-45059 Nasadka kątowa

Lokalne odpowiedniki narzędzi, przejdź do [Narzędzie specjalne](#).

Procedura demontażu

1. Otworzyć pokrywę silnika.
2. Podnoszenie i podpieranie pojazdu. Przejdź do [Podnoszenie i podpieranie pojazdu](#).
3. Wymontować osłonę przeciwbryzgową przedziału przedniego. Przejdź do [Wymiana osłony przeciwbryzgowej przedziału przedniego](#).
4. Wymontować pasek napędowy. Przejdź do [Wymiana paska napędowego](#).

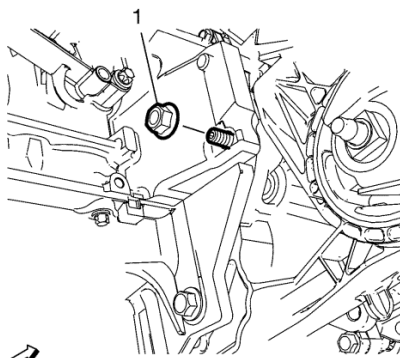

5. Odkręcić nakrętkę (1).

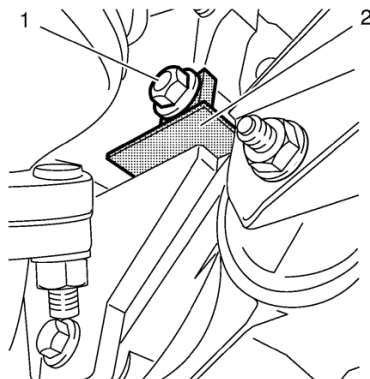

6. Zamontować przyrząd blokujący EN-6625 (2) aby zablokować wał korbowy.
7. Zamontować nakrętkę (1).

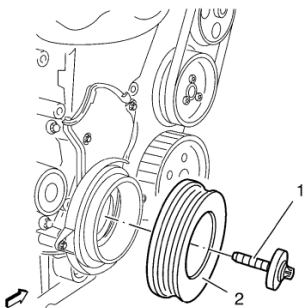

8. Wymontować i WYRZUCIĆ śrubę stabilizatora wału korbowego (1).
9. Wymontować stabilizator wału korbowego (2).

Procedura montażu

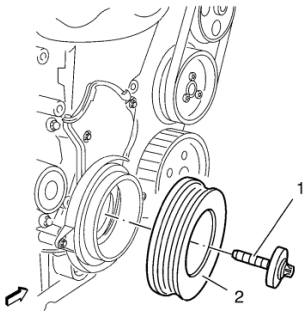

1. Zamontować stabilizator wału korbowego (2).

Ostrzeżenie: Przejdź do [Ostrzeżenie dotyczące elementów mocujących](#) w rozdziale Wstęp.

Ostrzeżenie: Przejdź do [Środki ostrożności dotyczące przekręcenia elementów mocujących podczas dokręcania momentem](#) w rozdziale Wstęp.

2. Zamontować NOWĄ śrubę (1) stabilizatora wału korbowego a następnie dokręcić w 3 przejściach używając przyrządu pomiarowego EN-45059:
 - 2.1. W pierwszym etapie dokręcić momentem **95 N·m (70 funt-stop)**.
 - 2.2. Drugi etap, dokręcić o **45°**.
 - 2.3. Trzeci etap, dokręcić o **15°**.

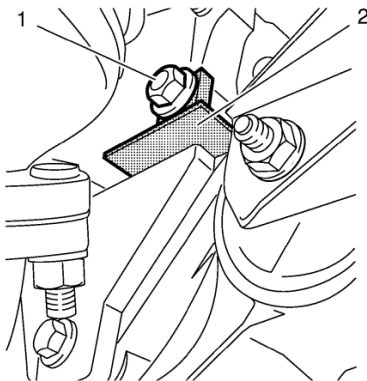

3. Odkręcić nakrętkę (1).
4. Wymontować przyrząd blokujący EN-6625 (2) aby odblokować wał korbowy.

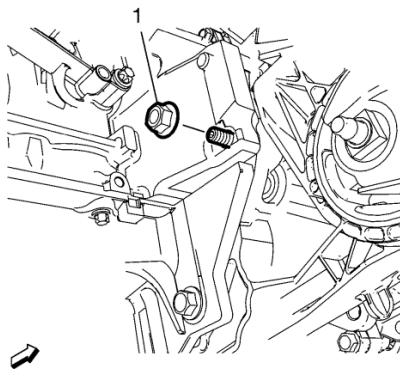

5. Zamontować nakrętkę (1) i dokręcić momentem **45 N·m (33 funt stopa)**.
6. Zamontować pasek napędowy. Przejdź do [Wymiana paska napędowego](#).
7. Zamontować osłonę przeciwbryzgową przedziału przedniego. Przejdź do [Wymiana osłony przeciwbryzgowej przedziału przedniego](#).
8. Opuścić pojazd.
9. Zamknąć pokrywę silnika.