

Epica

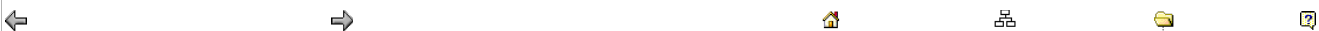

SEKCJA 4G

HAMULEC POSTOJOWY

SPECYFIKACJA

Specyfikacje momentów dokręcania mocowań

Zastosowanie	N•m	Lb-Ft	Lb-In
Nakrętki osłony termicznej przedniego tłumika	2,5	-	22
Śruba nakrętki linki hamulca postojowego	23	17	-
Śruby mocujące zespół dźwigni hamulca postojowego do podłogi	23	17	-
Śruba mocująca włącznik lampki kontrolnej hamulca postojowego do dźwigni hamulca postojowego	4	-	35

OBSŁUGA I NAPRAWY

SERWIS POJAZDU

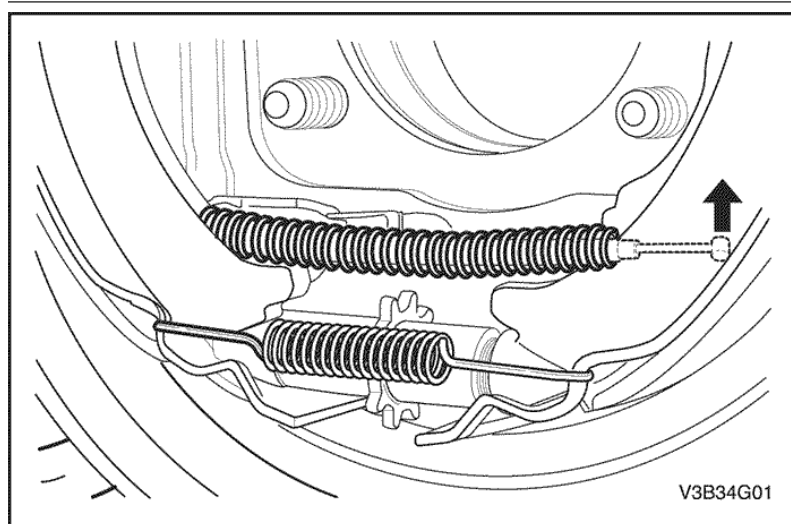

TOP

Regulacja hamulca postojowego - tarczowe hamulce tylne

Procedura regulacji

- Zwolnić hamulec postojowy.
- Podnieść i odpowiednio podeprzeć pojazd.
- Zdemontować tylne koła. Patrz [Część 2E, Opony i koła](#).
- Zdemontować zespół zacisku hamulca i tarczy hamulcowej. Patrz [Część 4E, Tarczowe hamulce tylne](#).
- Odłączyć linkę hamulca postojowego od wycięcia w tarczy nośnej.
- Skontrolować i wymienić wszystkie elementy odbarwione pod wpływem ciepła i obciążeń, gdyż ich wytrzymałość i jakość mogła ulec pogorszeniu.
- Za pomocą suwmiarki ustawić zespół szczęki na 167,4 do 167,6 mm (6,59 do 6,60 cala), obracając nakrętkę regulacyjną w kierunku zgodnym z ruchem wskazówek zegara, aby zwiększyć średnicę.
- Zamontować zespół zacisku i tarczy. Patrz [Część 4E, Tarczowe hamulce tylne](#).
- Zamontować tylne koła. Patrz [Część 2E, Opony i koła](#).
- Przymocować linkę hamulca postojowego w wycięciu na tarczy nośnej.
- W kabinie pojazdu zaciągnąć dźwignię hamulca postojowego na wysokość dwóch kliknięć.
- Obracać kołem tylnym ręcznie, aż koło zacznie stawiać opór.
- Zwolnić hamulec postojowy.
- Obracać ręcznie tylne koło, aby sprawdzić opór, i w razie potrzeby wyregulować linkę.
- Powtórzyć ten proces dla drugiego koła tylnego i opuścić pojazd.

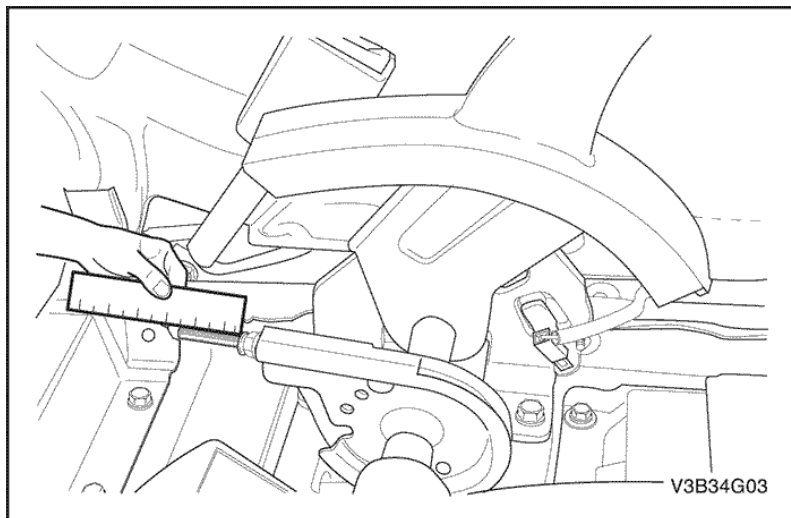

Dźwignia hamulca postojowego

Procedura demontażu

1. Zwolnić hamulec postojowy.
2. Zdemontować osłonę hamulca postojowego/konsoli dźwigni zmiany biegów. Patrz [Część 9G, Poszycie wnętrza](#).
3. Zmierzyć długość gwintu od końca cięzna sztywnego do nakrętki sześciokątnej.

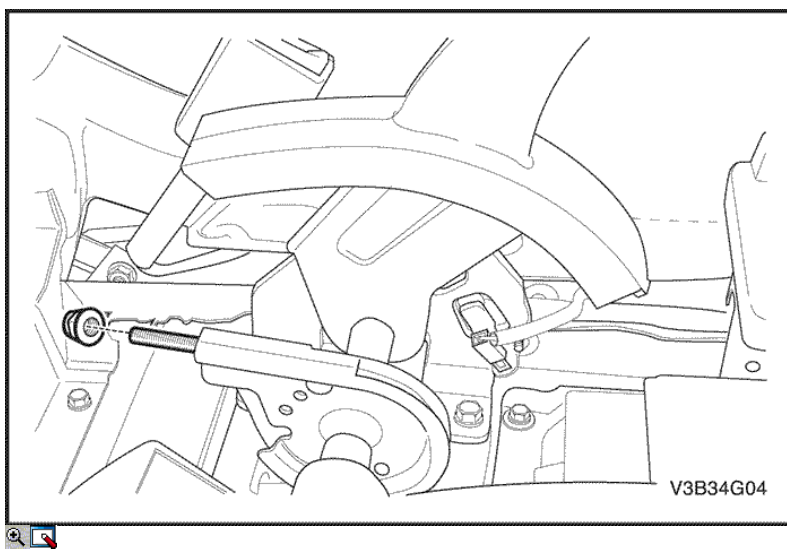

4. Zdjąć nakrętkę regulacyjną hamulca postojowego ze sworznia śruby oczkowej w zespole dźwigni hamulca postojowego.

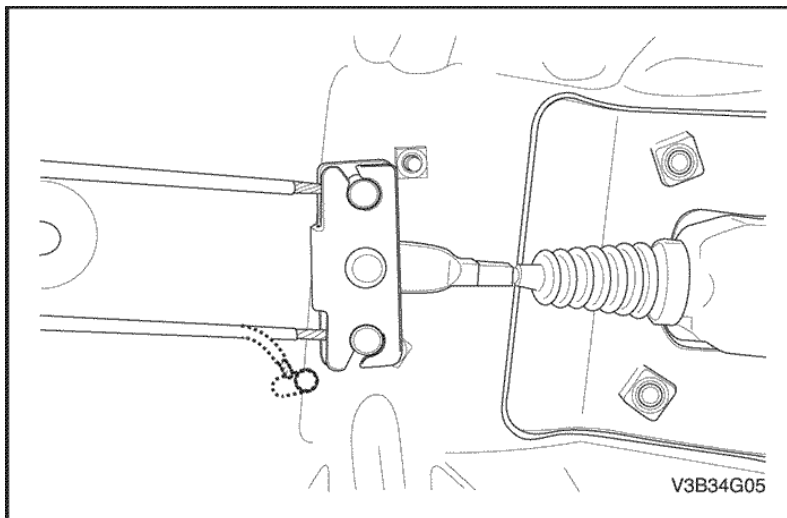

5. Unieść i odpowiednio podeprzeć pojazd, a następnie wymontować przedni tłumik i osłonę termiczną.
6. Odłączyć końce linki hamulca postojowego od drążka linki hamulca postojowego.

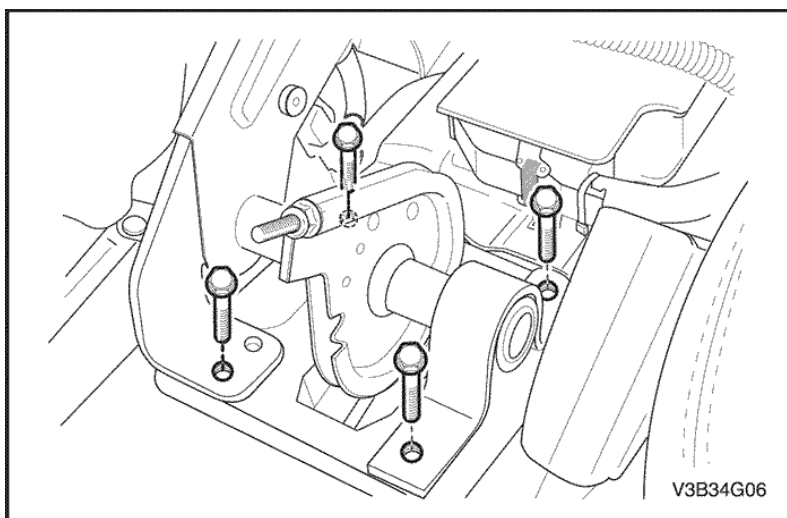

7. Wykręcić śruby mocujące zespół dźwigni hamulca postojowego do podłogi.

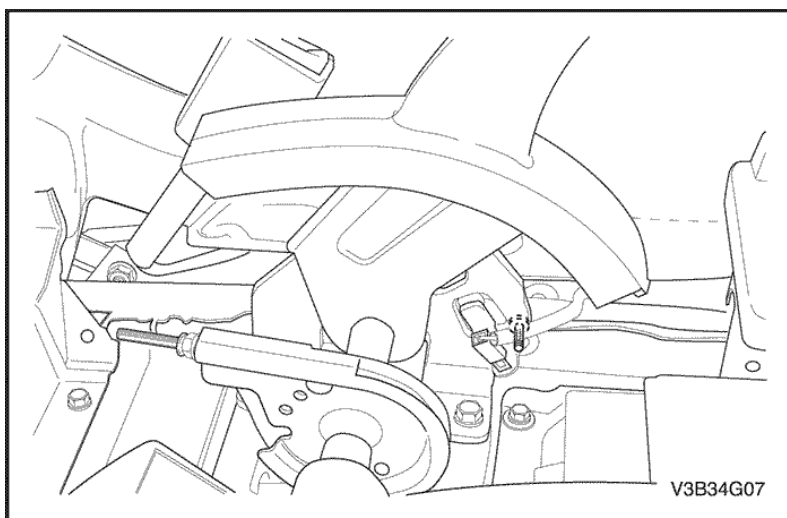

8. Wymontować styk hamulca postojowego z zespołu dźwigni hamulca.
9. Wymontować dźwignię hamulca postojowego.

Uwaga: Styk hamulca postojowego należy wymienić, jeżeli przy zaciągniętym hamulcu postojowym i kluczyku w wyłączniku zapłonu w położeniu ON lampka ostrzegawcza układu hamulcowego w zestawie wskaźników na tablicy rozdzielczej nie pali się.

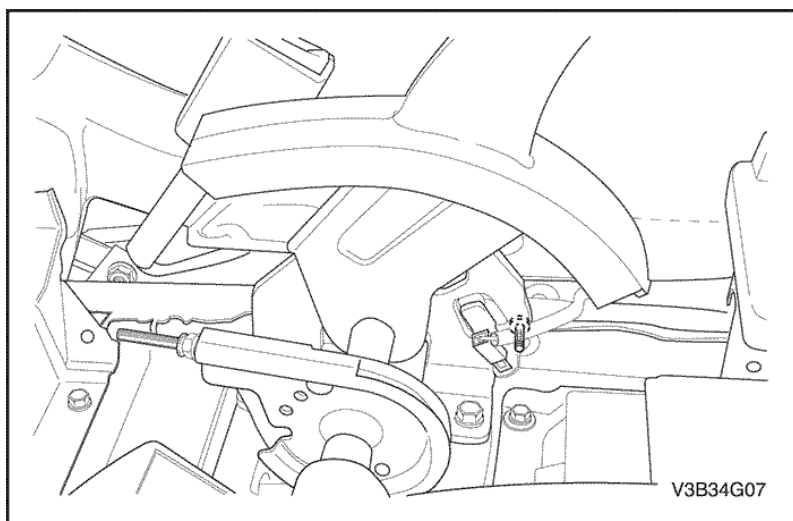

Procedura instalacji

1. Zamontować styk hamulca postojowego w zespole dźwigni hamulca postojowego.

Dokręcić

Dokręcić śrubę styku hamulca postojowego momentem 4 N•m (35 funt x cal).

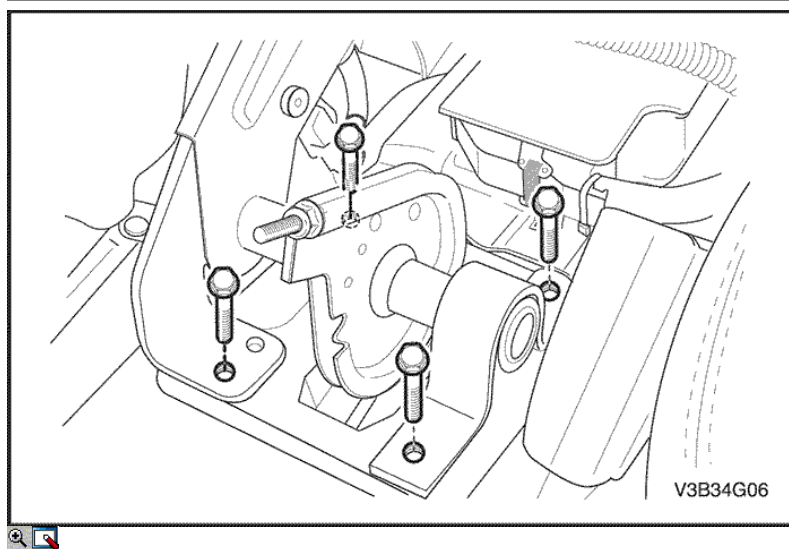

2. Zamontować zespół dźwigni hamulca postojowego za pomocą śrub.

Dokręcić

Dokręcić śruby zespołu dźwigni hamulca postojowego momentem 23 N•m (17 funt x stopa).

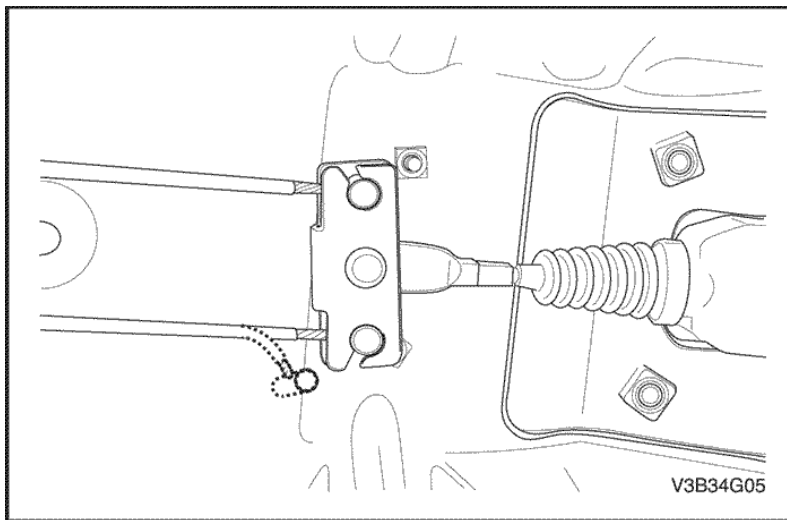

- Przymocować końce linki hamulca postojowego do drążka linki hamulca postojowego.

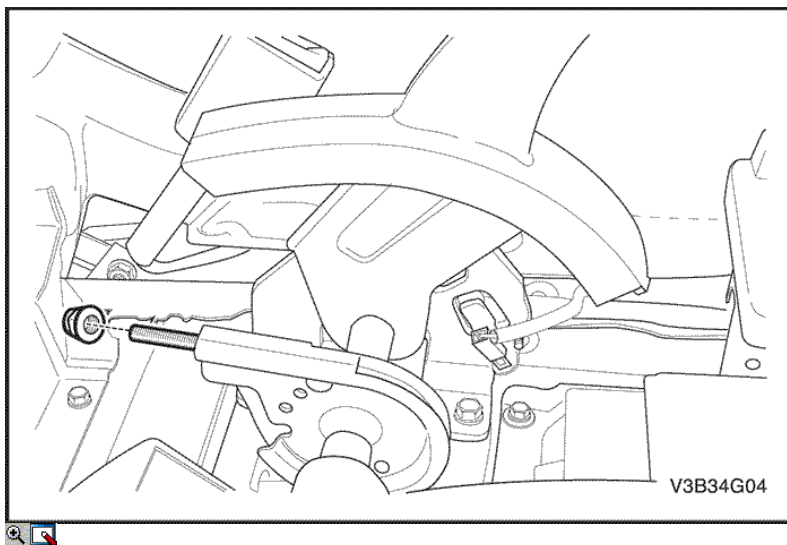

- Założyć nakrętkę regulacyjną na sworznie śruby oczkowej w zespole dźwigni hamulca postojowego i koniecznie sprawdzić regulację hamulca, porównując ustawienie z położeniem nakrętki zmierzonym przy jej zdejmowaniu. Patrz punkt "[Regulacja hamulca postojowego](#)" w niniejszej części.
- Zamontować osłonę hamulca postojowego/konsoli dźwigni zmiany biegów. Patrz [Część 9G. Poszycie wnętrza](#).

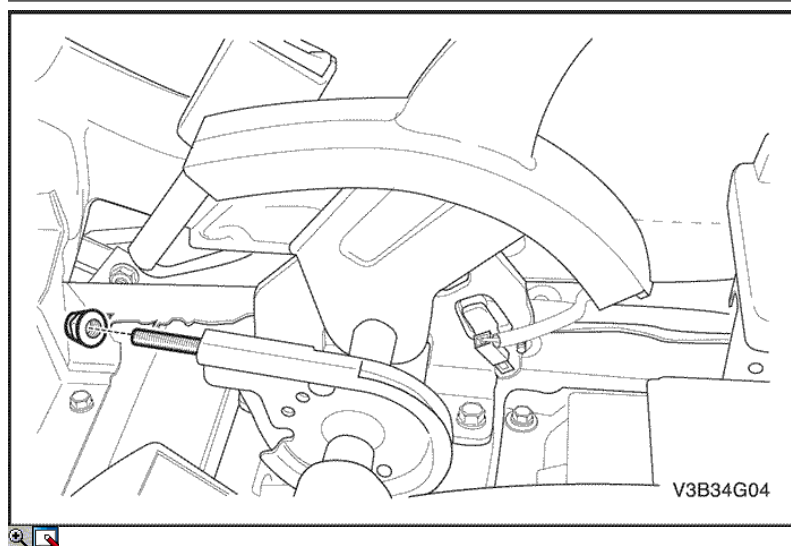

Linka hamulca postojowego

Procedura demontażu

1. Zwolnić hamulec postojowy.
2. Zdemonstować osłonę hamulca postojowego/konsoli dźwigni zmiany biegów. Patrz [Część 9G, Poszycie wnętrza](#).
3. Zmierzyć długość gwintu od końca drążka do nakrętki sześciokątnej i zdjąć nakrętkę.

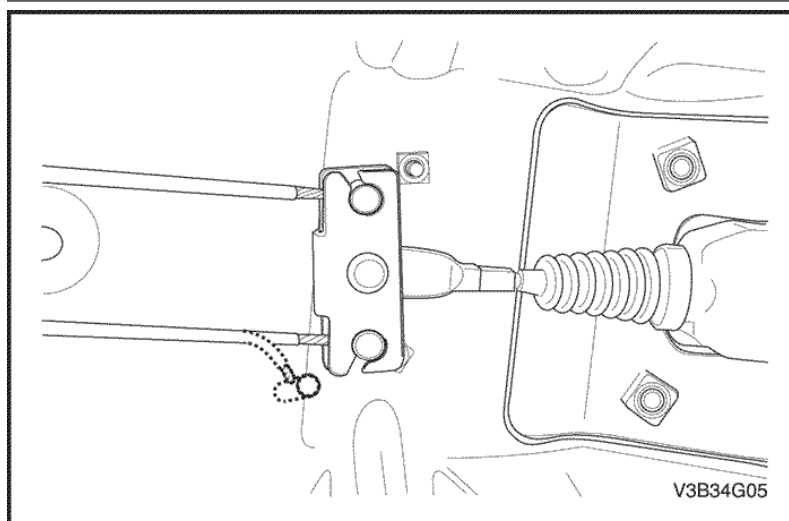

4. Odłączyć końce linki hamulca postojowego od drążka linki i wymontować drążek linki hamulca postojowego.

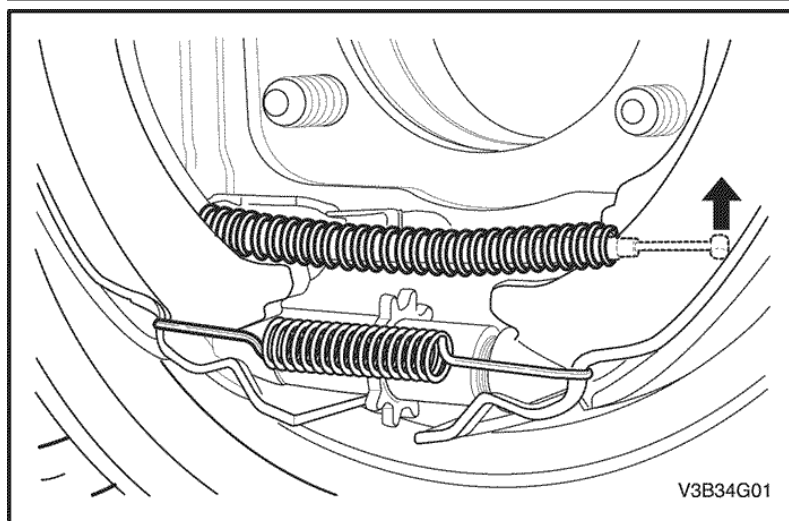

5. Odłączyć linkę hamulca postojowego od zespołu tylnej tarczy nośnej. Zob. punkt [Sekcja 4E, Hamulce tylne](#).

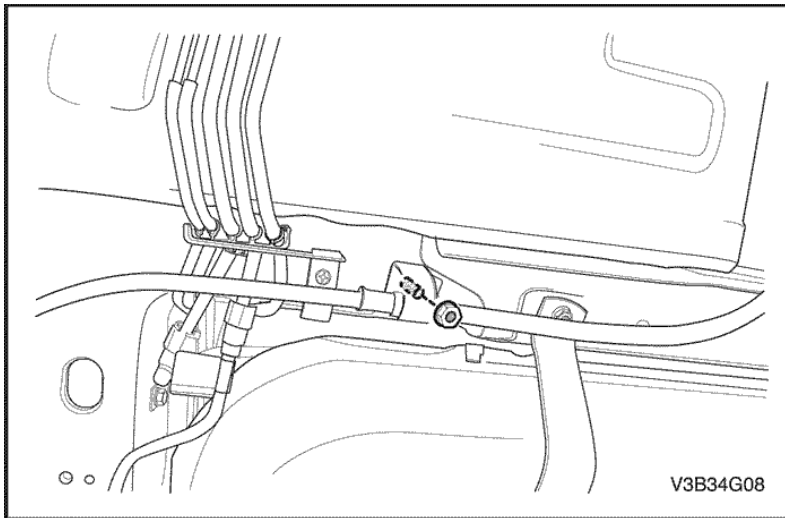

6. Wykręcić nakrętki i śruby mocujące linkę hamulca postojowego do wsporników przymocowanych do podłogi podwozia, obok zbiornika paliwa.

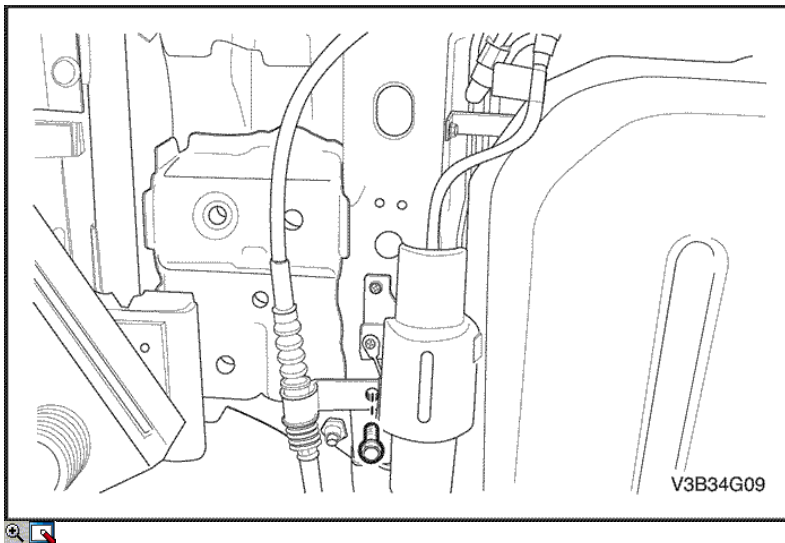

7. Wymontować linkę hamulca postojowego.

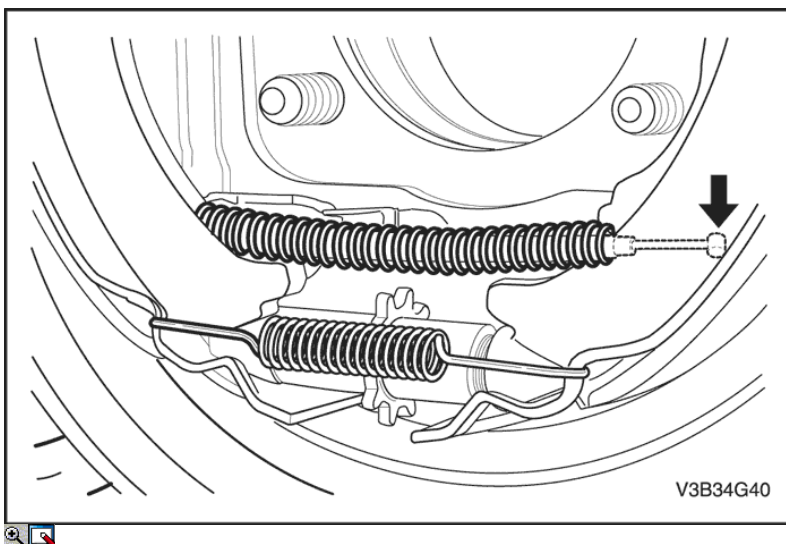

Procedura instalacji

1. Przymocować linkę hamulca postojowego do zespołu tylnej tarczy nośnej. Zob. punkt [Seksja 4E, Hamulce tylne](#).

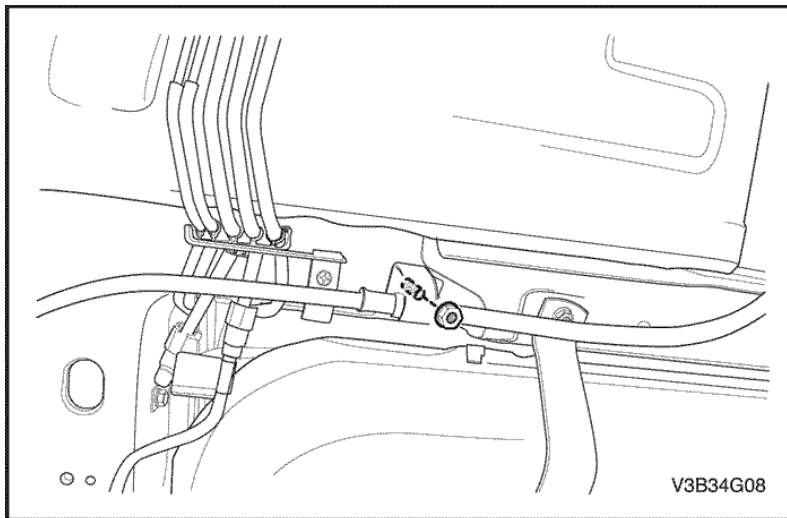

2. Wykręcić nakrętki i śruby mocujące linkę hamulca postojowego do wsporników przymocowanych do podłogi podwozia, obok zbiornika paliwa.

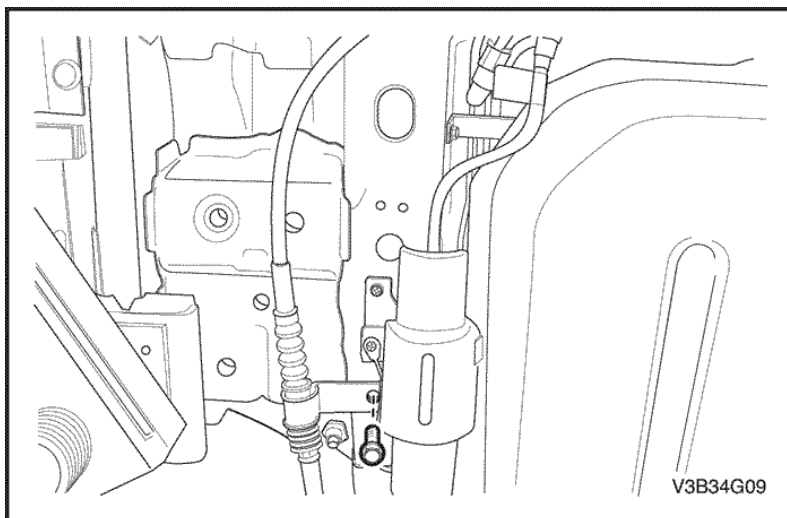
**Dokręcić**

Dokręcić śruby i nakrętki mocujące wspornik linki hamulca postojowego momentem 23 N•m (17 funt x stopa).

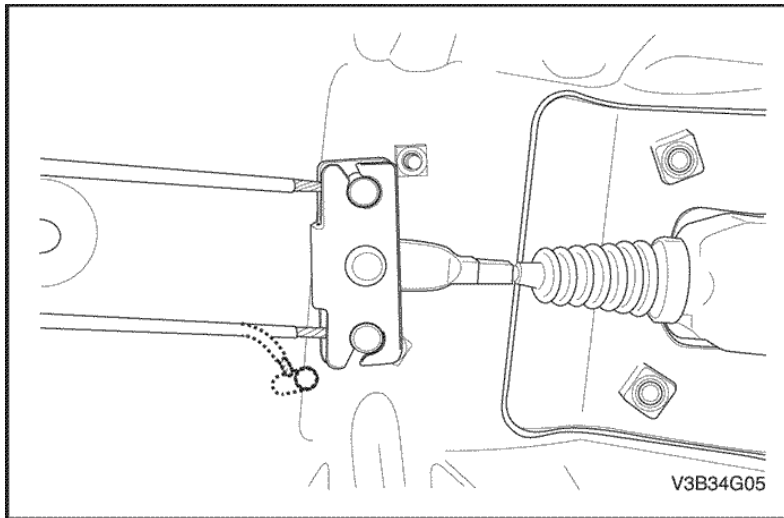

3. Zamontować drążek linki hamulca postojowego i przymocować końce linki do drążka.

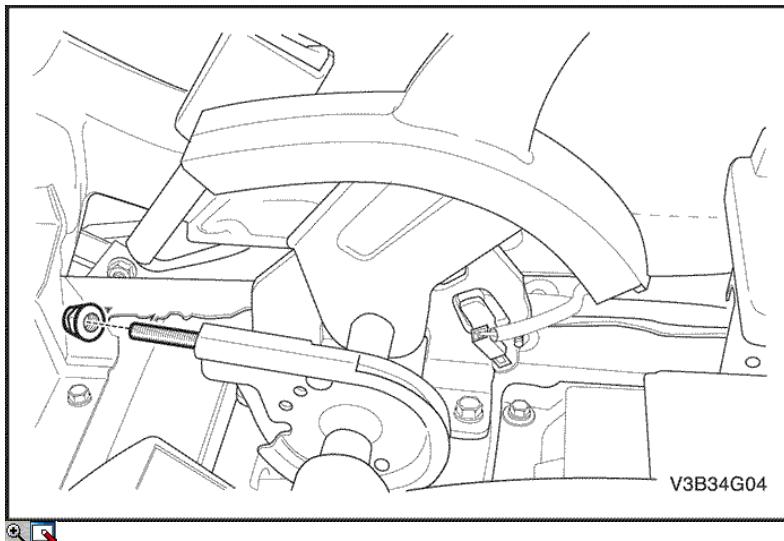

4. Założyć nakrętkę regulacyjną na sworznie śruby oczkowej w zespole dźwigni hamulca postojowego i koniecznie sprawdzić regulację hamulca, porównując ustawienie z położeniem nakrętki zmierzonym przy jej zdejmowaniu. Patrz punkt "[Regulacja hamulca postojowego](#)" w niniejszej części.
5. Zamontować osłonę hamulca postojowego/konsoli dźwigni zmiany biegów. Patrz [Część 9G. Poszycie wnętrza](#).

OPIS OGÓLNY I DZIAŁANIE UKŁADU

Hamulec postojowy

Omawiany układ hamulcowy wykorzystuje lampkę ostrzegawczą układu hamulcowego, umieszczoną w zestawie wskaźników na tablicy rozdzielczej. Lampka układu hamulcowego zapali się w następujących sytuacjach:

- Hamulec postojowy jest załączony przy włączonym zapłonie. Lampka zgaśnie po wyłączeniu hamulca postojowego.
- Poziom płynu w zbiorniku pompy znajduje się poniżej znaku minimum. Lampka zgaśnie, gdy poziom płynu ponownie wzrośnie powyżej minimum.
- Przy włączonym zapłonie lampka BRAKE będzie świecić przygaszonym światłem, nawet jeśli hamulec postojowy nie jest załączony, a poziom płynu znajduje się powyżej minimum. Lampka zgaśnie po uruchomieniu silnika.

Mocno zaciągnięty hamulec postojowy powinien utrzymać pojazd w miejscu przy dostatecznie dużym zapasie skoku pedału hamulca. Sprawdzić, czy linki nie są przetarte oraz czy nie występuje korozja lub inny stan, który mógłby uniemożliwić swobodny ruch zespołu dźwigni hamulca postojowego w chwili obecnej (lub w przyszłości).



© Copyright Chevrolet Europe Wszelkie prawa zastrzeżone