

## Wyważacz wału korbowego

### Postępowanie przy demontażu

1. Zdjąć pokrywę dolną silnika. Patrz [rozdział 9N - Rama i podwozie](#).
2. Zlać olej silnikowy.
3. Zdemontować miskę olejową. Patrz: "[Miska olejowa](#)" w tym rozdziale.
4. Zdemontować filtr oleju. Patrz: "[Filtr oleju](#)" w tym rozdziale.

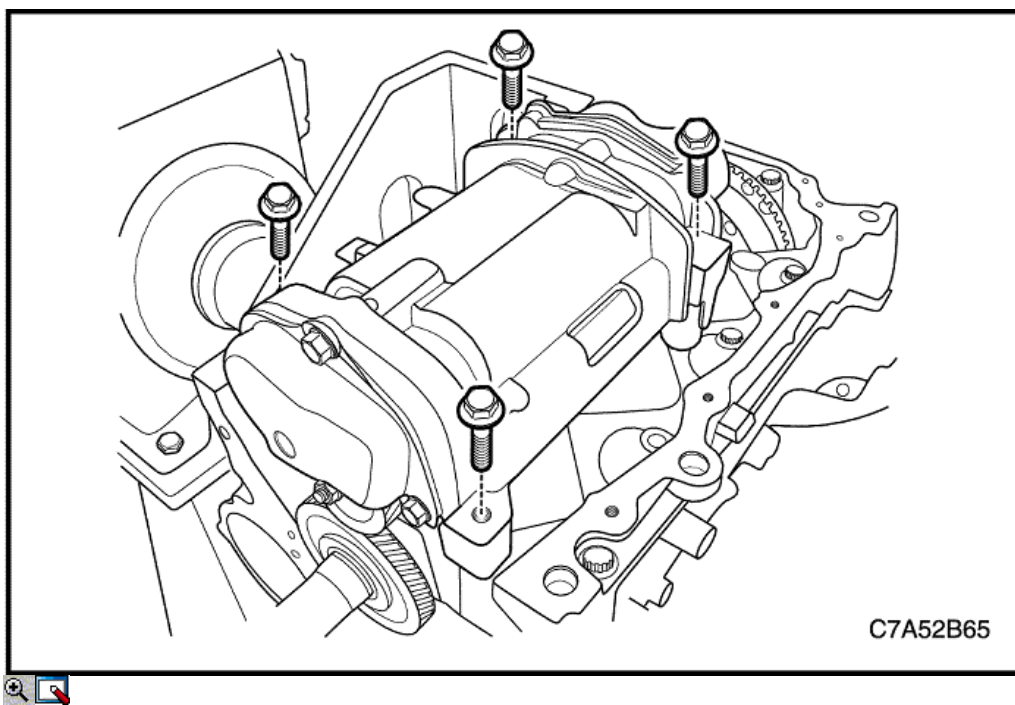

5. Wymontować wyważacz wału korbowego.

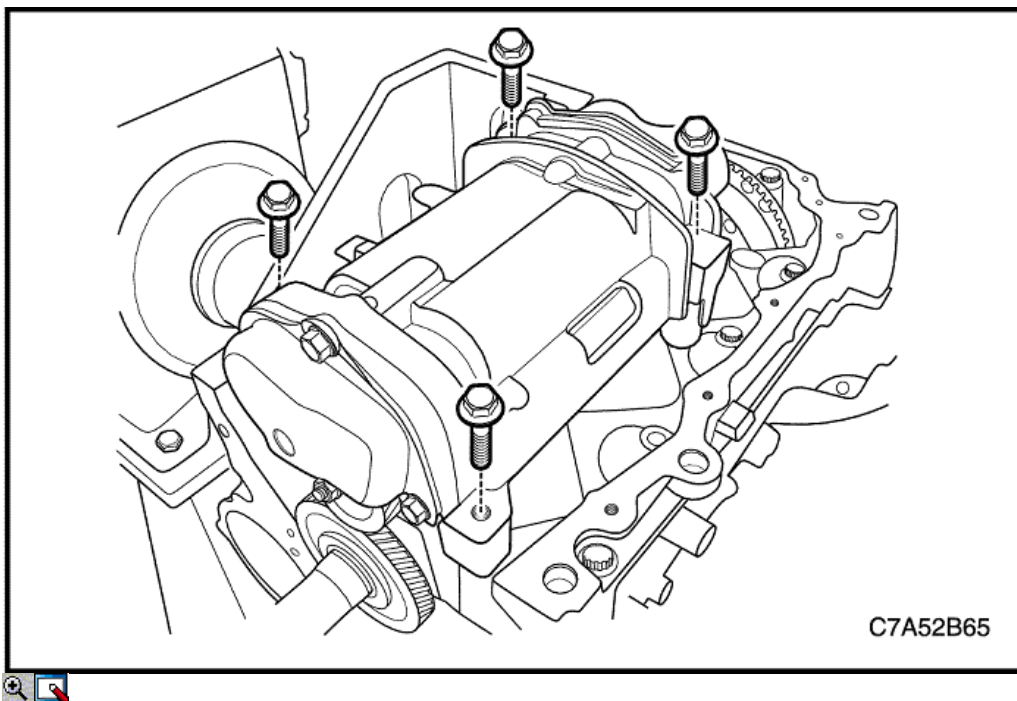

## Postępowanie przy montażu

**Ważne:** W przypadku wymiany oleju za pomocą skanera diagnostycznego należy ponownie ustawić okres trwałości oleju silnikowego.

1. Założyć wyważacz wału korbowego.

### Dokręcić

Dokręcić śrubę wyważacza wału korbowego momentem 55 N•m (46 lb-ft).

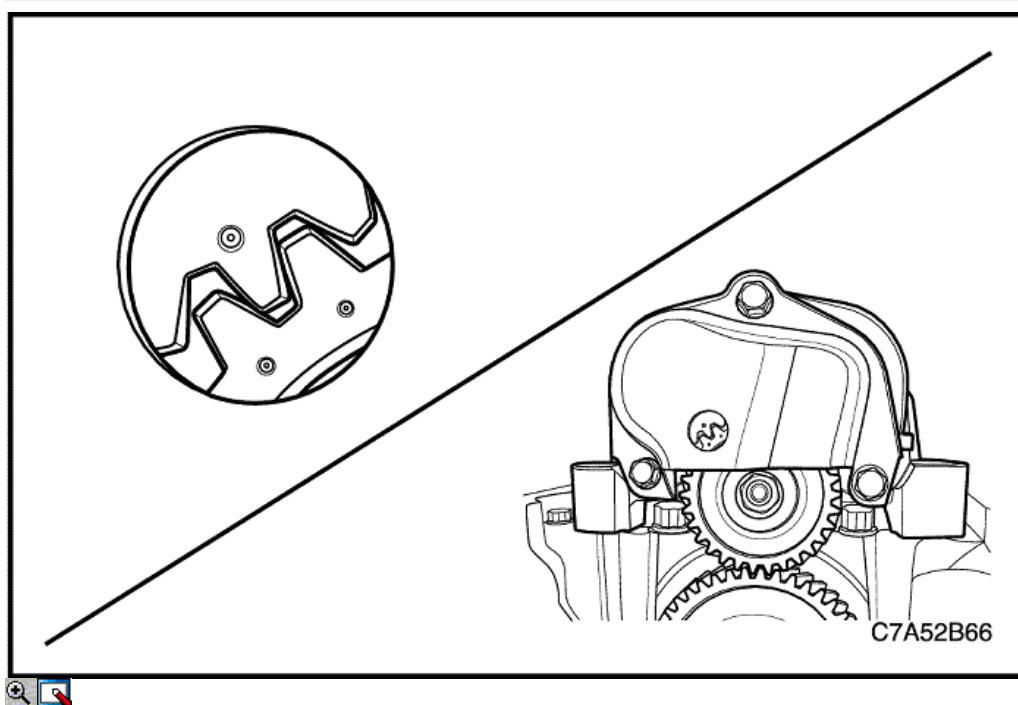

2. Obrócić wał korbowy, ustawiając 3 punkty wyważacza wału korbowego na kołach.

**Przeostroga:** Nie demontować wyważacza wału korbowego. W przeciwnym wypadku mogą wystąpić wibracje silnika i nadwozia.