

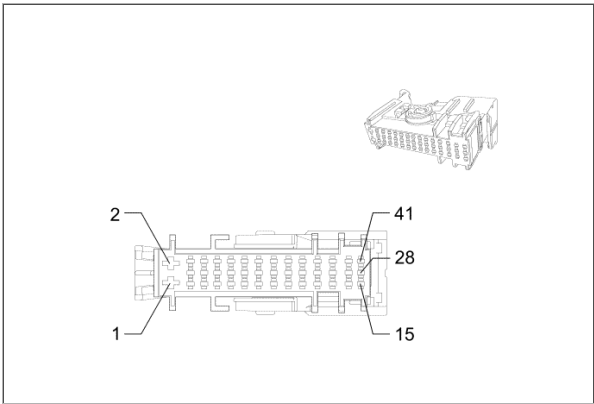

**X500 Wiązka przewodów lewych przednich drzwi do wiązki przewodów nadwozia**



**Informacje o złączu**

Typ wiązki przewodów: Drzwi przednie lewe  
 Przyłącze OEM: 13600509  
 Przyłącze serwisowe: W toku  
 Opis: 41-drogowe F 4.8 TIMER/DQS 1.5 Series

**Informacje o zacisku**

Zakończony przewód: W toku  
 Przyrząd do odblokowania: W toku  
 Sonda badania diagnostycznego: W toku

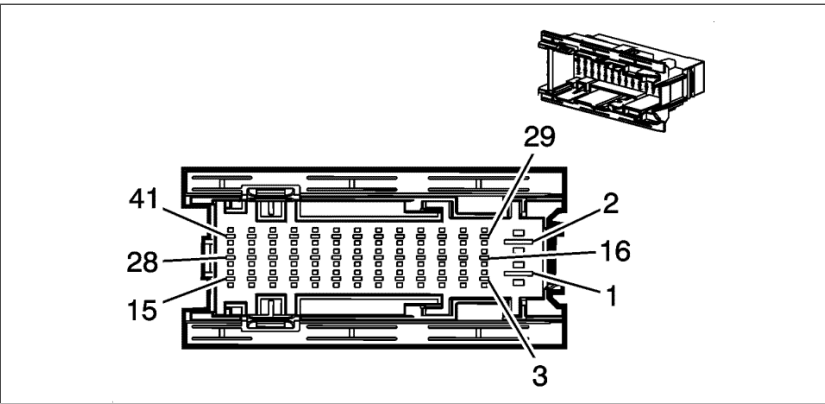

**Informacje o złączu**

Typ wiązki przewodów: Nadwozie  
 Przyłącze OEM: 13600511  
 Przyłącze serwisowe: W toku  
 Opis: 41-drożny M

**Informacje o zacisku**

Zakończony przewód: W toku  
 Przyrząd do odblokowania: W toku  
 Sonda badania diagnostycznego: W toku

**X500 Wiązka przewodów lewych przednich drzwi do wiązki przewodów nadwozia**

Sworzeń	Wymiary	Kolor	Obwód	Opcja	Działanie	Sworzeń	Wymiary	Kolor	Obwód	Opcja
1	2.5	RD/D-GN	1540	--	Napięcie dodatnie akumulatora	1	2.5	RD/D-GN	1540	--
2	2.5	BK	1550	--	Masa	2	2.5	BK	1550	--
3	1.25	BK	1550	--	Masa	3	1.25	BK	1550	--
4	2.5	RD/D-GN	1540	--	Napięcie dodatnie akumulatora	4	2.5	RD/D-GN	1540	-
5-8	--	--	--	--	Nie używane	5-8	--	--	--	--
9	0.75	GY	5911	AF8	Sterownik 2 zablokowania elementu nastawczego zamka drzwi	9	0.75	GY	5911	AF8
10	0.75	BN/YE	294	--	Sterownik odblokowania elementu nastawczego zamka drzwi	10	0.75	BN/YE	294	--
11	0.75	BN	5910	--	Sterownik zablokowania elementu nastawczego zamka drzwi	11	0.75	BN	5910	--
12-13	--	--	--	--	Nie używane	12-13	--	--	--	--
14	0.75	D-BU	201	-	Sygnal głośnika lewego przedniego (+) (1)	14	0.75	D-BU	201	--
15	0.75	BN/BK	118	-	(-) sygnału lewego przedniego głośnika (1)	15	0.75	BN/BK	118	-
16-17	--	--	--	--	Nie używane	16-17	--	--	--	--
18	0.5	D-GN/YE	6134	-	Magistrala sieci liniowo sprzężonej (LIN) 3	18	0.5	D-GN/YE	6134	--
19	0.5	VT/YE	3409	-	Sterowanie silnika odchylenia lusterka	19	0.5	VT/YE	3409	--
20	0.5	WH/BN	3410	-	Sterowanie silnika składania lusterka	20	0.5	WH/BN	3410	--
21	0.5	YE	6817	-	Sterowanie przyciemniania diod podświetlających	21	0.5	YE	6817	--
22	0.5	BN/BK	3396	-	Sterowanie w prawo (+) w lewo (-) silnika lusterka drugiego kierowcy	22	0.5	BN/BK	3396	--
23	0.5	WH	3398	-	Sterowanie wspólne silnika lusterka drugiego kierowcy	23	0.5	WH	3398	--
24	0.5	YE/VT	3397	-	Sterowanie w górę (+) w dół (-) silnika lusterka drugiego kierowcy	24	0.5	YE/VT	3397	--
25	0.75	BK	1550	--	Masa	25	0.75	BK	1550	--
26	0.5	VT/WH	2840	--	Napięcie dodatnie akumulatora	26	0.5	VT/WH	2840	--
27	0.5	GY	745	-AED/-AXG	Sygnal przełącznika uchylenia drzwi przednich lewych	27	0.5	GY	745	-AED/-AXG
28	0.5	BN/YE	2267	-	Sterowanie elementu grzejjego lusterka	28	0.5	BN/YE	2267	-
29-41	--	--	--	--	Nie używane	29-41	--	--	--	--